



Cachetero Con Cerrojo Cautivo Modelo **CASH Special**

Ficha Técnica Del Producto

Características fundamentales ◀

Diagrama de Producto ◀

Instrucciones para un Manejo Seguro ◀

Limpieza y Mantenimiento ◀

Problemas de Disparo y Servicio ◀

Lista de Piezas ◀



Características Fundamentales

Cachetero Con Cerrojo Cautivo **CASH Special**

El cachetero con cerrojo cautivo modelo CASH Special es un cachetero convencional operado con gatillo. Con una aplicación universal, el cachetero con cerrojo modelo CASH Special está disponible para uso estándar o pesado tanto calibre .22 y .25, siendo adecuada tanto para animales pequeños como para toros grandes.

CÓDIGO DE PRODUCTO	Calibre .22 4100R Calibre .25 4121R Calibre .22 Uso Pesado 4000
CALIBRE	.22 .25
USO PARA	Ganado, Cerdos y Ovejas 
CARGA	Uso Estándar .22 CASH Special: CASH .22 ROSA 1,25 granos para animales pequeños CASH .22 MORADO 2,25 granos para ganado y cerdos de tamaño mediano CASH .22 VERDE 3 granos para animales pesados y toros
	Uso Pesado .22 CASH Special: CASH .22 ROSA 1,25 granos para animales pequeños CASH .22 MORADO 2,25 granos para ganado y cerdos de tamaño mediano y cerdos de más de 100kg. CASH .22 VERDE 3 granos para animales pesados y toros CASH .22 ROJO 4 granos para ganado y toros muy pesados
	Uso en .25 CASH Special: CASH .25 AZUL 3,5 granos para todos los animales pesados

Los cacheteros CASH se emplean en todo el mundo en muchas situaciones distintas desde la matanza de animales en explotaciones ganaderas hasta en fábricas de carne tanto grandes como pequeñas con líneas de producción automáticas que operan hasta 450 piezas por hora. El cachetero CASH deja al animal insensible al dolor de forma inmediata e irreversible antes de sacrificarlo, eliminando el estrés y el sufrimiento, mejorando la calidad y la producción de la carne dando lugar a un aumento de los beneficios.

Conocida por su calidad, durabilidad y seguridad, el cachetero con cerrojo cautivo de CASH Special es una herramienta extremadamente efectiva que cuenta con las siguientes características:

- ▶ Operada como un cachetero convencional con gatillo
- ▶ Aplicación universal desde en toros grandes hasta en corderos pequeños con una amplia variedad de cargas y fuerzas
- ▶ Bien equilibrada, diseño ergonómico
- ▶ Mecanismo de disparo "Rolling Block" que proporciona seguridad ya que requiere dos acciones positivas para su disparo
- ▶ Vuelta automática de cerrojo
- ▶ El cachetero con cerrojo cautivo Cash Special está disponible como herramienta estándar en los calibres .22 y .25
- ▶ Existe disponible un modelo de uso pesado de calibre pesado – Fuerza Roja

Diagrama de Producto

Cachetero Con Cerrojo Cautivo **CASH Special**

⚠️ ADVERTENCIA

Si empuja el bloqueo del percutor hacia su posición delantera después de cargar, se permitirá que el cachetero dispare cuando se apriete el gatillo o si se cae o se maneja de forma inapropiada. Ponga el bloque en su posición delantera sólo inmediatamente antes de disparar.

PERCUTOR

BLOQUEO DEL PERCUTOR

CARGADOR O CAMARA DE CARTUCHOS

⚠️ ADVERTENCIA

Nunca apunte en la dirección del cuerpo. Para cargar o descargar, sostener como se muestra abajo con los dedos fuera del gatillo.

EXTRACTOR

Nº DE SERIE

Menciónelo cuando contacte con el fabricante o su distribuidor CASH



CARGA

Haga referencia al número de lote en caso de queja

GATILLO

BOCA DE CAÑÓN

⚠️ ADVERTENCIA

Nunca sumerja el cachetero en agua para enfriarla

⚠️ ADVERTENCIA

Nunca apunte con el cañón a nada a la que no tenga la intención de disparar.

⚠️ ADVERTENCIA

No maneje el cachetero sin gafas protectoras ni protección para los oídos.

Nunca apunte en la dirección del cuerpo ni ponga las manos delante o cerca del cañón. Tenga cuidado cuando la cargue o extraiga la carga.

CERROJO

En ocasiones se denomina émbolo, pistón, vástago. Longitud máxima del cañón es de 4 ¼" (121mm). Nunca sitúe el cachetero a menos de 4 ¼" (121mm) de las paredes, la pluma de disparo o cualquier cosa a la que no pretenda disparar.

4 ¼" (121mm) CASH SPECIAL
ZONA DE PELIGRO

EXTREMO DEL CERROJO

Vuelva a afilar usando la herramienta del avellanador. No muerda el diámetro exterior.



Instrucciones Para Un Manejo Seguro

Cachetero Con Cerrojo Cautivo **CASH Special**

TIRE DEL PERCUTOR Y DEL BLOQUEO DEL PERCUTOR

La acción de tirar del bloqueo del percutor activará el operador y levantará ligeramente un cartucho utilizado (disparado). Consulte (5) extracción.

ADVERTENCIA En ningún momento apunte la boca del cañón hacia usted o hacia otra Persona.

ADVERTENCIA En caso de cualquier duda acerca de si la carga se ha disparado o no, considérela como si no se hubiera disparado. (Consulte retirada de carga no disparada). Si se ha producido un disparo por error, consulte "retirada segura de cartucho disparado por error".

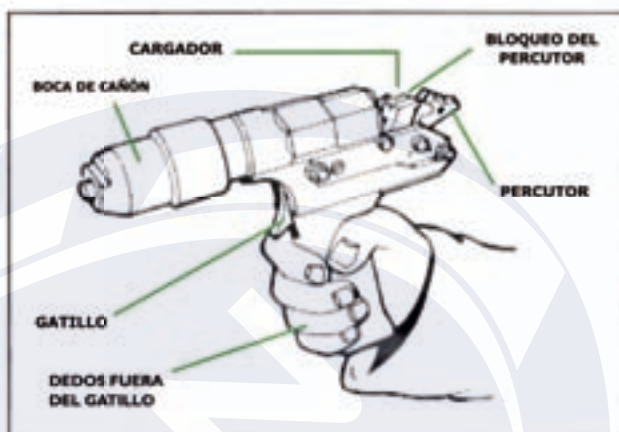

2 CARGA

Antes de insertar la carga en la recámara, asegúrese de que el cerrojo está echado completamente hacia atrás, como se ve en la imagen. En caso contrario, no lo utilice ya que se reducirá la fuerza del tiro. (Consulte limpieza diaria para corregirlo).

ADVERTENCIA Use únicamente las cargas CASH marcadas con "AS" o "E".

POR FAVOR CONSULTE EL TIPO DE CARGA QUE SE RECOGE EN LA TABLA DE LA PÁGINA 1.

Es una condición de la póliza de seguro de responsabilidad contratada que con los cacheteros fabricados por ellos, se utilicen solamente las cargas CASH comercializadas en embalajes CASH marcadas con las iniciales aprobadas. Por lo tanto, se entiende que el fabricante no aceptará ninguna responsabilidad frente a cualquier reclamación incluidas las de daños si se ha empleado una carga de cualquier otra marca.

ADVERTENCIA

Cuando se utilicen cargas de otro tipo, no se hará responsable de:

1. La seguridad del operador
2. La humanidad del disparo
3. La correcta operación del cachetero
4. El fallo prematuro de las piezas

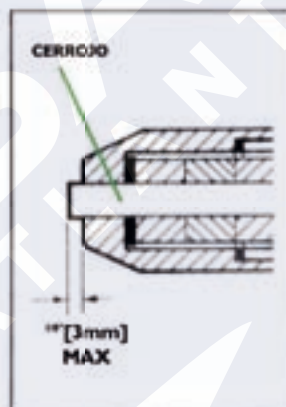

ADVERTENCIA

Las cargas se almacenarán en un entorno fresco y seco. Si se exponen a cantidades excesivas de humedad su rendimiento puede verse afectado.

3 PREPARAR PARA EL DISPARO

Inmediatamente antes del disparo, lleve el bloqueo del disparo hacia la cara de la recámara.

ADVERTENCIA El cachetero CASH Special se disparará si se cae o si se aprieta el gatillo.

ADVERTENCIA Mantenga los dedos fuera del gatillo hasta inmediatamente antes de realizar el disparo.

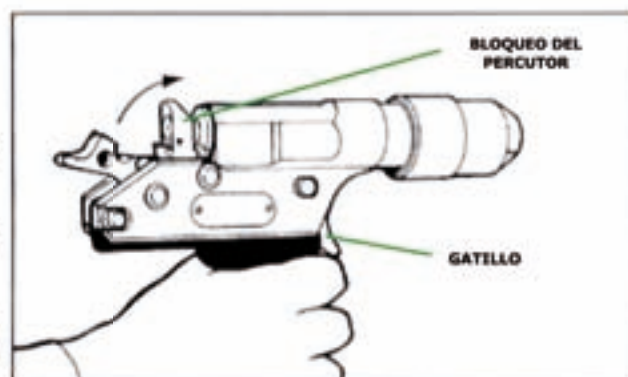

4 DISPARO

Sitúe la boca del cañón firmemente sobre la cabeza del animal en la posición que se recomienda en la imagen más abajo. Apriete el gatillo para disparar. La acción de posicionar el cachetero deberá realizarse de forma suave, fluida y exacta disparando inmediatamente en el mínimo tiempo posible. No intente disparar mientras el animal está moviendo la cabeza.

⚠️ ADVERTENCIA

Nunca pierda de vista un cachetero cargado (Consulte retirada de cargas no disparadas).



RESES, TERNEROS

Sitúe la boca del cañón en el punto indicado, en el centro de la frente en el cruce de dos líneas imaginarias entre los ojos y el centro de la base de los cuernos.



OVEJAS

Para ovejas sin cuernos, sitúe el cañón en el centro de la parte superior de la frente. Para ovejas con cuernos y cabras, se deberá situar el cañón detrás del caballete entre los cuernos, apuntando hacia la base de la lengua.



CERDOS

Sitúe la boca del cañón a unos $\frac{1}{4}$ " (20mm) por encima de los ojos, hacia la mitad de la frente apuntando ligeramente hacia arriba.

5 EXTRACCIÓN

Tire del percutor hacia usted y luego del bloque del percutor lo que operará el extractor y levantará ligeramente el compartimento para la completa retirada utilizando el dedo gordo y el anular. El cachetero ahora podrá almacenar una nueva carga (consulte 2 carga).

RETIRADA DE CARGAS NO DISPARADAS

En ocasiones es necesario retirar una carga que no ha sido disparada (viva) de la cámara, al final de un turno por ejemplo, o si se va a perder de vista el cachetero CASH Special. Tire del percutor hacia usted y siga las instrucciones que se detallan en el apartado 5. Extracción pero tenga mucho cuidado a la hora de manejar la carga con suavidad y colocarla en su embalaje.

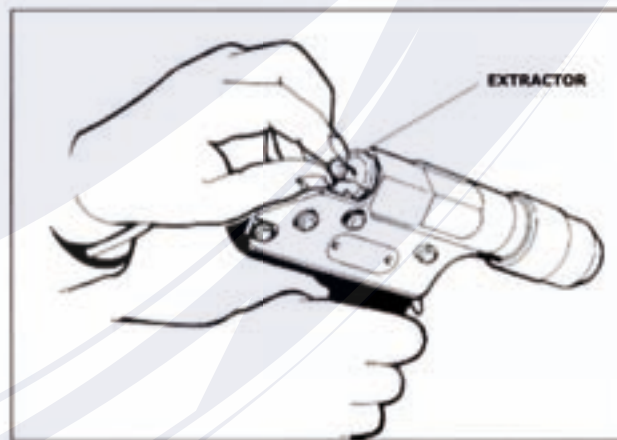

Si la carga no disparada se quedara atascada en la cámara o si el extractor no funcionara, no intente retirarla utilizando un cuchillo ni herramienta similar. Devuelva el cachetero al departamento de mantenimiento, avisándoles de que hay un cartucho no disparado (vivo) atascado en la cámara, con el percutor y el bloqueo del percutor llevado hacia atrás, consulte | "Tire del percutor y del bloqueo del percutor".

⚠️ ADVERTENCIA

RETIRADA SEGURA DE UN TIRO FALLIDO

Si el cachetero no dispara, el disparo se puede producir más tarde o después de la extracción. Mantenga la boca del cañón del cachetero CASH Special alejada de su cuerpo o del de cualquier otra persona. Espere 30 segundos antes de tirar del percutor y del bloqueo del percutor para extraer la carga. Después de 30 segundos, retire la carga y sumérjala en un contenedor de metal lleno de agua. No intente utilizar de nuevo el cartucho que no se ha disparado. Las cargas se disparan mediante un cabezal de presión así que no ejerza presión ni lo golpee empleando una fuerza excesiva. Lleve siempre gafas de protección y protectores para los oídos. Si el cachetero falla al disparar más de una vez, se deberá retirar de la circulación y se devolverá al departamento de mantenimiento para su estudio.

⚠️ ADVERTENCIA

Características Fundamentales

Cachetero Con Cerrojo Cautivo **CASH Special**

Instrucciones sobre la limpieza diaria y semanal y mantenimiento de piezas.

Le rogamos que consulte el Manual de Reparación para instrucciones detalladas sobre repuestos.

NO INTENTE UTILIZAR ESTA HERRAMIENTA DE DISPARO HASTA QUE HAYA LEIDO Y COMPRENDIDO ESTAS INSTRUCCIONES.

ADVERTENCIA

Para disparo de prueba o para la retirada de cargas no disparadas, lleve siempre gafas de seguridad y protección para los oídos. Antes de CUALQUIER acción, verifique que no hay cargas en la cámara.

Limpieza – Diaria

- (1) Tire del percutor y asegúrese de que el cachetero no está cargada.
- (2) Desatornille la cabeza de la boca de cañón. Si está demasiado fuerte, sujételo con una llave con pocos dientes y desatornille empleando la moldura del mando como palanca.
- (3) Retire el cerrojo, debería ser posible retirarlo con la mano. Si no fuera así, sujete el cañón con una llave con pocos dientes. Tire del percutor y del bloqueo del percutor e inserte la varilla deslizante en la cámara de carga y suavemente pulse el cerrojo.
- (4) Limpie el interior del cañón con el cepillo para retirar el polvo y los restos del día. Inserte con cuidado el limpiador de la recámara tal y como se muestra. Tenga en cuenta que estas operaciones es mejor realizarlas mientras que el cañón sigue caliente después de su uso y antes de que la pólvora se solidifique. Se puede utilizar el fluido Young 303 si no se puede retirar la pólvora fácilmente.
- (5) Retire las arandelas y los manguitos del recuperador del cerrojo y con un cepillo circular o cepillo normal retire el carbón del cerrojo, limpiándolo con un paño con un poco de aceite cuando esté limpio. Limpie cualquier resto de carbón de los manguitos del recuperador y arandelas y examínelo antes de usar.

EXAMINE ARANDELAS DE PLÁSTICO Y MANGUITOS DEL RECUPERADOR

- (A) **Pare la arandela – olor rojo, artículo n° 6**
Hay una de estas arandelas situada al final del cerrojo al lado de la cabeza del cañón. Esta protege el manguito del recuperador de la extrusión a través de espacio entre el vástago del cerrojo y el calibre de la boca del cañón. Una vez que la arandela esté desgastada por dentro o por fuera del diámetro, sustitúyala o se desgastará rápidamente.
- (B) **Arandela de brida – color azul, artículo n° 7.**
Esta arandela se sitúa detrás del último manguito del recuperador frente a la brida del cerrojo. Una vez más, tan pronto como parezca desgastado por la parte exterior, sustitúyala rápidamente o se desgastará del todo.
- (C) **Manguito del recuperador, artículo n° 8**
Un set completo incluye 8 manguitos. El número 1 y el número 8 del cerrojo serán los primeros que muestren desgaste. Se deberán poner en una situación central para que se vayan desgastando a la vez. Una vez que se desgasten mucho y empiecen a deshacer se deberán sustituir. Un set completo durará unos 5000 disparos aproximadamente siempre que las arandelas de parada y la brida permanezcan en buenas condiciones.

NO DESCUIDE LAS ARANDELAS NI LOS MANGUITOS YA QUE SI NO SE PERDERÁ LA POTENCIA DEL CACHETERO Y EL CERROJO SE CLAVARÁ EN LA CABEZA.

- (D) **Arandela de la boca del cañón, artículo n° 9**
Sustituya si está roto, rasgado e irregular. En este caso o en caso de pérdida, se producirá el rápido desgaste de los manguitos del recuperador.

MONTAJE

Limpie todas las partes de metal con un paño con aceite. No utilice demasiado aceite y utilice únicamente el aceite para el cachetero CASH. No ponga aceite en la cámara de carga ya que esto puede producir problemas en el disparo.

Limpieza – Diaria

LLEVARLA A CABO UNA VEZ POR SEMANA ADEMÁS DE LA LIMPIEZA DIARIA

Se deberá evitar que el diámetro superior dentro del cañón en la boca de la culata, descrito como “rebaje” se llene de pólvora de lo contrario, se verá afectado tanto el retorno del cerrojo como la potencia del disparo. Así como la limpieza del “rebaje”, el limpiador del rebaje limpiará la cara frontal del bloqueo de la recámara al mismo tiempo.

- (1) Sujete el limpiador del rebaje en una posición vertical boca arriba (ver el diagrama más abajo).
- (2) Deslice el limpiador por el cañón hasta que toque la cara de la recámara.
- (3) Aplique presión lateral sobre el cañón para que el limpiador entre en el rebaje. Manteniendo esta presión, rote el cañón hacia atrás y hacia adelante dos o tres veces, gire el cañón 90 grados y repítalo. Continúe este proceso hasta que el rebaje se limpie completamente.
Verifique que el orificio de ventilación no está bloqueado.

Herramientas De Limpieza

Nº ARTICULO	Nº PIEZA	DESCRIPCIÓN	CANT. POR SET
1	4107	Conjunto limpiador recámara	1
2	5645	Cepillo de cañón	1
3	5647	Limpiador cepillo de manivela	1
4	4191	Limpiador del rebaje	1
5	4119	Pestaña deslizante	1
6	4136	Llave inglesa	1
7	4187	Aceite de cachetero CASH	1
8	4192	COPASLIP Thread Grease	1
9	6076	Fluido Youngs 303	1

Por favor tenga en cuenta que los artículos 1-6 están incluidos en el cachetero cuando se compra, los artículos 7-9 son extras (los últimos tres son extras para todos los cacheteros).

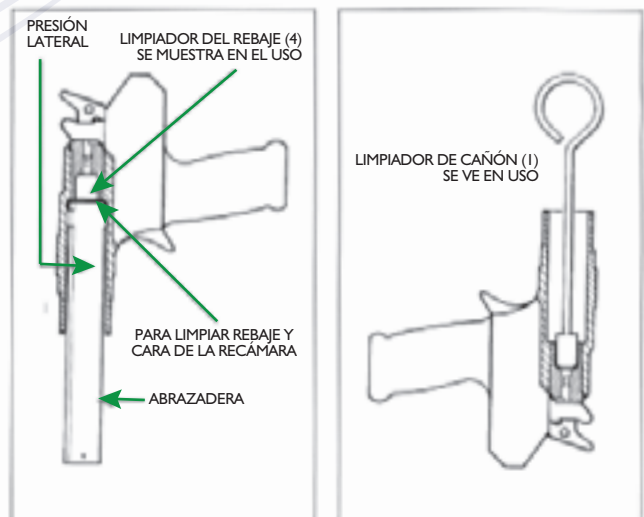

Características Fundamentales

Cachetero Con Cerrojo Cautivo **CASH Special**

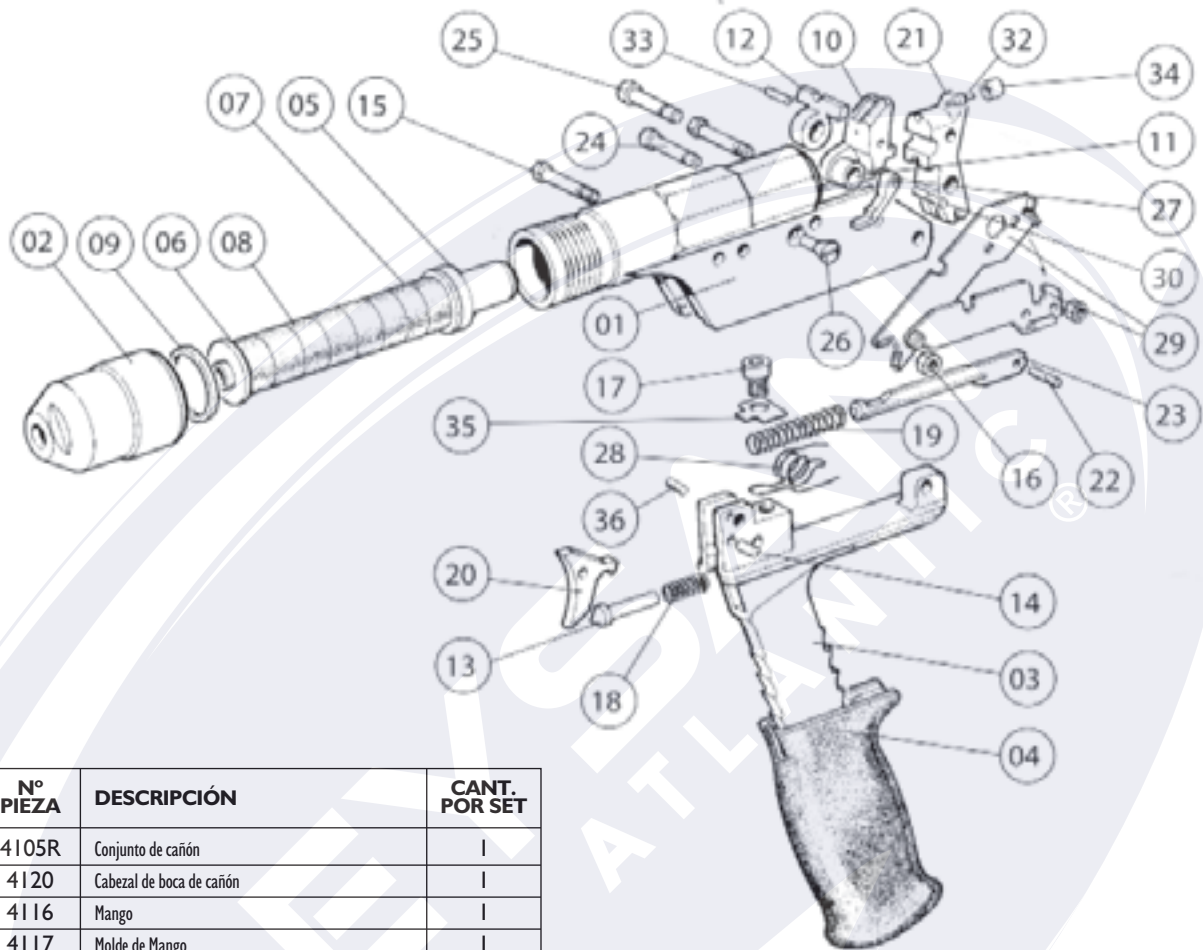

N° ARTICULO	N° PIEZA	DESCRIPCIÓN	CANT. POR SET
1	4105R	Conjunto de cañón	1
2	4120	Cabezal de boca de cañón	1
3	4116	Mango	1
4	4117	Molde de Mango	1
5	4118	Cerrojo	1
6	5369	Arandela de parada	1
7	5403	Arandela de varilla	1
8	5376	Manguito del recuperador	8
9	4115	Arandela del cañón/ boca de cañón	1
10	4139	Conjunto de disparo	1
11	4140	Cepillo de disparo	1
12	4141	Extractor	1
13	4145	Pistón del gatillo	1
14	4146	Eje del gatillo	1
15	4147	Mango/ Cerrojo de cañón	2
16	4159	Tuercas para artículo 15	2
17	4158	Tornillo de rosca	1
18	4159	Muelle de gatillo	1
19	4150	Muelle de varilla de fiador	1
20	4151	Gatillo	1
21	4152	Percutor	1
22	4153	Pasador de varilla de fiador	1
23	4154	Conjunto de varilla de fiador completo con pasador	1
24	4156	Pivote de bloqueo de disparo	1
25	4157	Pivote de percutor	1
26	4158	Tornillo de parada de extractor	1
27	4160	Trinquete	1
28	4161	Muelle extractor	1
29	4164	Conjunto de bloqueo de placa	1
30	4165	Pivote de trinquete	1
31	4166	Conjunto de pasador de disparo artículos 32, 33 y 34	1

N° ARTICULO	N° PIEZA	DESCRIPCIÓN	CANT. POR SET
32	4167	Pasador de disparo	1
33	4168	Ribete de pasador de disparo	1
34	4170	Cepillo de pasador de disparo	1
35	4171	Arandela de bloqueo	1
36	41709	Pasador de parada de gatillo	1

PIEZAS DE SERVICIO PESADO CASH SPECIAL:
Partes de servicio pesado y para uso únicamente en el modelo **CASH SPECIAL:**

N° ARTICULO	N° PIEZA	DESCRIPCIÓN	CANT. POR SET
37	4030	Conjunto de cañón para servicio pesado	1
38	4024	Cerrojo para servicio pesado	1
39	4012	Varilla de fiador para servicio pesado	1
40	4010	Percutor para Servicio pesado	1
41	4016	Pasador de varilla de fiador para servicio pesado	1
42	4018	Varilla de fiador para servicio pesado	1

* Ver manual de reparación para instrucciones detalladas

Pieza no dibujada