

EQUILIBRADOR-TENSOR 75-90KG CARRERA 2000MM

COD. 50431



CARACTERÍSTICAS:

- Construcción robusta de aluminio pintado en negro
- Cable de acero inoxidable
- Carga ajustable mediante tornillo sin fin
- Suspensión auxiliar de seguridad
- Sistema de seguridad para el bloqueo de la caída de la carga, en caso de rotura del muelle (>3kg)
- Dispositivo de Seguridad centrifugo
- Suspensión superior rotativa con gancho de seguridad
- Dispositivo para bloquear la carga a cualquier altura
- Limitador ajustable del recorrido
- Tambor cónico rotativo sobre cojinetes a bolas
- Guía antifricción del cable
- Gancho rotativo con cojinetes a bolas
- Gancho alienable
- Cable visible para la inspección

CAPACIDAD (KG)	75-90
CARRERA (MM)	2000
PESO NETO (KG)	16,80
PESO BRUTO (KG)	18,80

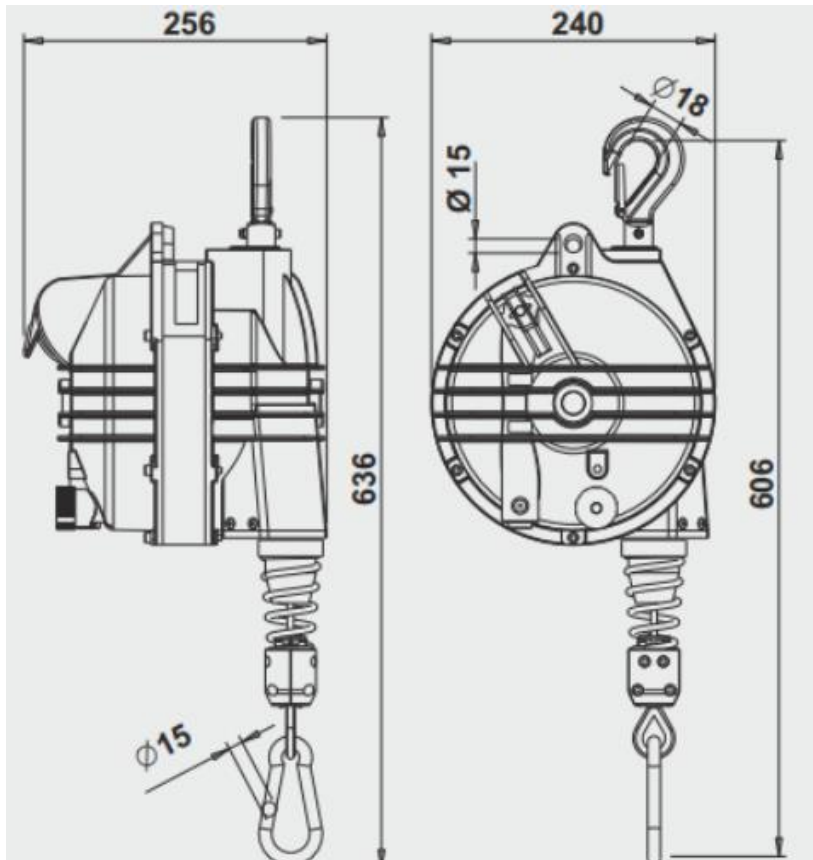

01/03/2024